

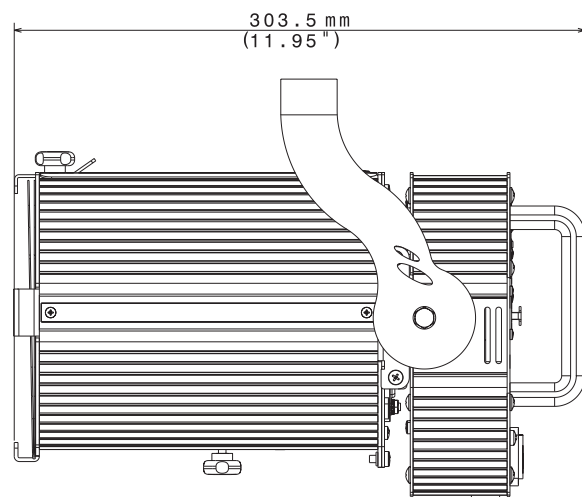

SCENA LED 80

LE REMPLAÇANT IDÉAL
D'UN 1 000 W TRADITIONNEL

Le SCENA LED 80 est un projecteur LED extrêmement compact et léger. Il est équipé d'une source LED blanche à haut rendement, disponible en différentes températures de couleur : 3 000, 4 000 ou 5 000 K. C'est un projecteur idéal pour les studios TV, les théâtres ou les musées, comme une réelle alternative aux 1 000 W traditionnels.

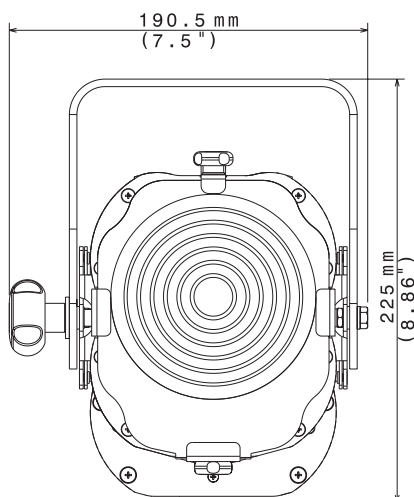

3 000 K :
DTSFR80

4 000 K :
DTSFR81

5 000 K :
DTSFR82

| SOURCE |

- LED blanche mono source à haut rendement
- Différentes températures de couleur :
 - 3 000 K
 - 4 000 K
 - 5 000 K
- IRC > 90
- Durée de vie : 50 000 h (à 70% de sa puissance nominale)

| SYSTÈME OPTIQUE |

- Lentille Fresnel Ø 112 mm
- Zoom linéaire 14 à 77 °

| INTERFACE / CONTRÔLE |

- Contrôle en DMX512 / RDM ou en manuel
- 1, 2 ou 3 circuits DMX
- Écran LED + 4 touches associées
- Mise à jour possible du firmware

| ALIMENTATION |

- Alimentation universelle intégrée 100 – 240 V AC, 50/60 Hz
- Puissance électrique : 100 W max
- Facteur de puissance > 0,95

| CONNECTIQUES |

- Secteur : embases powerCON In / Out
- DMX : embases XLR5 In / Out

| PROTECTIONS INTERNES |

- Circuits de protection contre le survolage et la surchauffe

| TEMPÉRATURE DE FONCTIONNEMENT |

- -10 / 40 °C

| DONNÉES PHYSIQUES |

- Indice IP20
- Poids : 4,1 kg
- Finition : noire

| FABRICATION ET GARANTIE |

- Conçu et fabriqué en Italie chez DTS
- Garantie : 3 ans

ACCESSOIRES FOURNIS

- Fiche powerCON femelle
- Fiche XLR5 mâle
- Fiche XLR5 femelle
- Porte filtre noir

ACCESSOIRES OPTIONNELS

- Crochet noir pour tube de 50 mm (COL6016B)
- Élingue de sécurité (ES03060N)
- Volets 4 faces (DTS101)
- Boîtier pour mise à jour logicielle (DTSBOX2)

DONNÉES PHOTOMÉTRIQUES

3000K	mt 2 ft 6.56	mt 4 ft 13.12	mt 6 ft 19.68	mt 8 ft 26.25	mt 10 ft 32.81	
	lux center (lx)	7145	1786	794	447	286
foot candles (fc)	664	166	74	42	27	
diameter (cm)	49	98	147	196	246	
diameter (ft)	1.61	3.22	4.83	6.45	8.06	
BEAM ANGLE 14° @ 50%	lux center (lx)	1399	350	155	87	56
	foot candles (fc)	130	33	14	8	5
	diameter (cm)	318	636	955	1273	1591
	diameter (ft)	10.44	20.88	31.32	41.75	52.19

4000K / 5000K	mt 2 ft 6.56	mt 4 ft 13.12	mt 6 ft 19.68	mt 8 ft 26.25	mt 10 ft 32.81	
lux center (lx)	8146	2037	905	509	326	
foot candles (fc)	757	189	84	47	30	
diameter (cm)	49	98	147	196	246	
diameter (ft)	1.61	3.22	4.83	6.45	8.06	
BEAM ANGLE 14° @ 50%	lux center (lx)	1653	413	184	103	66
	foot candles (fc)	154	38	17	10	6
	diameter (cm)	318	636	955	1273	1591
	diameter (ft)	10.44	20.88	31.32	41.75	52.19